

# C6 series

## 电动环链商用吊机

额定载荷 1000kg	提升高度 标准12m (标配)	速度 4m/min	电压 AC220V/50Hz	额定功率 1000W
----------------	--------------------	--------------	-------------------	---------------

为满足酒店宴会厅、多功能会议中心、演出舞台的灯光桁架升降需求而设计。采用变频技术，恒速驱动，可实现多台编组同步升降。也可通过PC编程，控制各吊机不同速度动作，营造变换的舞台效果。产品设计严格按照BGV-D8/D8+/C1要求设计。

### 主要功能

- 内置变频电路**  
可变速，也可恒速，确保重载轻载上落一致
- 低电压控制**  
采用弱点干触点与RS485控制
- 刹车系统**  
重负载直流电磁制动器，安全耐用，可自由选择单双刹车
- 精准的螺旋斜齿轮**  
更安静的操作，噪声低至68分贝
- 离合器外置于齿轮传动系统**  
符合国际安全标准
- 超载保护及断电保护**  
超过120%的负载，分离式离合器时会进行过载保护，动态超载时由电子断电锁死。当意外断电后，外置直流刹车会执行自锁保护功能
- 编码器**  
提供位置、角度和圈数等信息配合内置线路板控制

- 内置可调式限位开关**  
可调式限位开关可使葫芦上升或下降过程中于任何设定位置停止，防止超程
- 全封闭链轮套及上下限位装置**  
全封闭链轮套设计，防止链条起重链轮滑落，设有链条上下限位，防止链条超出行程
- 电子行程定位**  
可在PC或控制面板设置所需的上、下行程
- 防护等级**  
IP54
- 外壳轻巧耐用**  
铸铝及铝型材
- 符合: BGV-D8/D8+/C1**

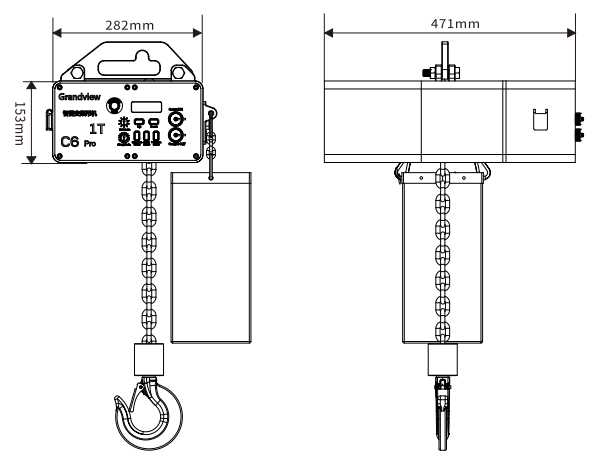

### C6技术参数

型号	额定载荷 (kg)	提升速度 (默认)	额定功率 (W)	极限破断力 (kg)	最大伸缩行程 (mm)	起重链条数	链条尺寸 (mm)	吊机净重 (kg)	噪音等级
GCRT10012	1000	4m/min	1000	8000	12000	1	7.1*21	51	68dB

广州美视创新科技有限公司  
地址:广州市番禺区化龙镇国贸大道南43号领越科技园  
电话:020-84899499 传真:020-84805299  
网址:http://www.grandview.com.cn



# C6 serie

## 智能变频吊机 Intelligent Chain Hoist



负载离合器外置	8:1机械安全系数	两上两下限位	双刹车系统
数控系统内置	68分贝	AC220V输入	1000KG承载