

干触点、RS485、RS232或DC12触发控制：

RJ45各线功能表								
连接口 线号	1	2	3	4	5	6	7	8
功能	RS485-A RS232-TXD	RS485-B RS232-GND	停止	下降	上升	12V+	12V-	公共线

连接示意图：

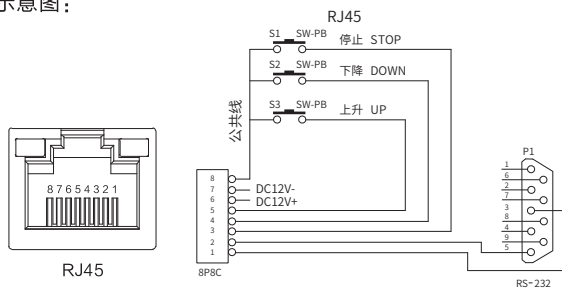

RS485/RS232端口设置：

- 数据位：8位
- 起始位：1位
- 停止位：1位
- 波特率：2400

十六进制控制代码：

- 上：FFEEEEEDD
- 停：FFEEEEEECC
- 下：FFEEEEEEEE
- 学习地址码指令：  
FFXXXXXAA  
(XXXXXX为除E和5之外的16进制字符)
- 取消地址码指令：  
FFXXXXXA6

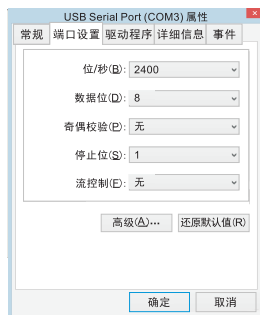

注意：

- 接RS232或RS485时，如果有控制不到银幕进行相关动作时，请将两条控制线对调；
- 接线回路电阻小于20Ω；
- 不可与强的干扰源并列走线；

电机上、下限位调节定位

- 电机上、下限位在出厂时已进行默认的安全设置，不可调整。

银幕电气参数：电压AC220-230V/50/60Hz，电流1.5A。

无线遥控(F)：电压3V，使用电池CR2032X2，发射频率：868MHz，有效控制距离约15米。

Grandview® 美视®

### 保养银幕

为了保证您长期观赏最好的银幕品质，请您在不使用银幕的时候，将银幕收回外壳内。在银幕收回外壳前，请检查银幕正面、背面并确保均没有明显的尘土、昆虫或者其他杂物，如幕布表面有以上明显的杂物或者有弄脏，请使用软擦或者软布轻轻擦走杂物和擦净脏物。

### 清洁银幕

使用温水配合温和的清洁剂轻轻地去除银幕外壳上(记得是轻轻地擦拭而不是用力地擦)或者幕布表面的脏物痕迹。擦拭后请随即使用软布或毛巾将其擦干，千万不能自然风干。

请不要使用任何溶剂、化学剂或者带有摩擦性质的清洁物进行清洁，这些清洁物都会对银幕产生永久性的破坏。

Grandview® 美视®

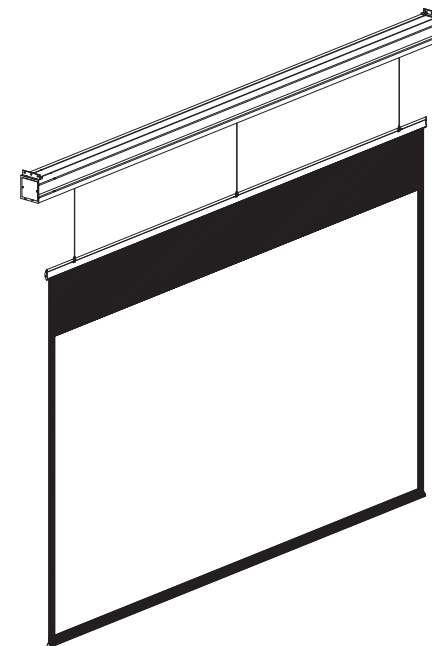

天演系列D2型产品说明书

型号：智能无线控制

SK-MFXX(D2)(SGWW)

### 重要提示

请在通电前确认以下操作：

1. 撕掉所有运输固定胶带、缓冲海绵、螺丝。
2. 确保幕布上下移动路径畅通无阻。
3. 运行中切勿用手托住底杆或摇晃幕布。

### \*\* 严重后果警告 \*\*

如果在幕布运行受阻或人为干预（手托/摇动），将瞬间卡死内部钢丝绳，产品无法维修，直接导致整机报废！

广州美视创新科技有限公司

广东省广州市番禺区化龙镇国贸大道南43号 领越科技园

售后服务电话：020-8489 9499



## 尊敬的用户：

感谢您购买Grandview美视天演系列D型投影银幕，在使用前请先详阅说明书，阅后请注意收藏，以备日后查阅！

## 银幕结构

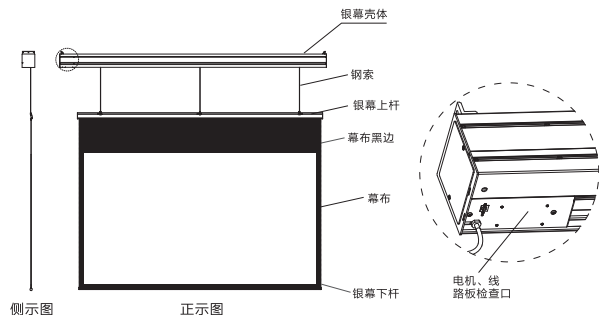

## 产品配件：



## 重要提示：

**警告 强制** 警告：安装前务必确认所安装的位置（天花板或墙面）以及悬挂装置能够承受产品自重的四倍以上负荷，否则有可能发生意外坠落导致产品损坏并造成财物损失及人员伤亡。

**警告** 两端的安装距离必须严格按照产品实物的吊装间距，以免出现安装不上或产品倾斜等问题。

## 安装准备

- 请准备合适的安装工具：螺丝批、水平仪、卷尺和作标记的笔。
- 安装前，请准确测量出两侧安装孔距离并确定安装位置。
- 根据产品尺寸及自重，银幕需牢固安装在能够承受足够重量的墙面上。
- 安装后，银幕左右两端必须保持水平。

## 悬吊安装方式

- 建议使用可调节长度的吊钩，如图：

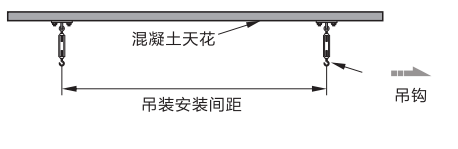

- 确认挂钩安装稳固，将银幕左右两端挂板连接于挂钩上，固定银幕，确保银幕在任何情况下都不会在挂钩上意外滑落。如图：

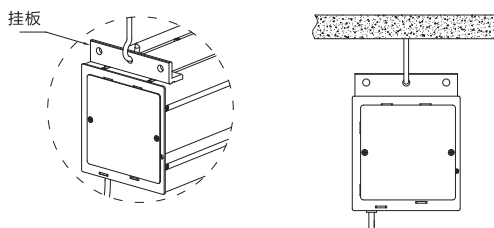

## 嵌入安装方式

- 根据安装环境需要，可把银幕外壳部份隐藏在墙壁与天花板的凹槽内，安装方法与悬吊安装一致。如图：

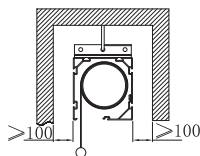

## 重要事项

本产品使用单相交流电源，必须连接带有地线的插座并确认接地良好。

## 连接电源

Grandview 美视投影银幕已经配备标准的电源插头，您只需轻松将插头插入插座，您的银幕就可以使用了。

## 操作事项

禁止银幕钢丝绳在非绷紧或幕布非自然垂挂状态下控制银幕上下升降。

## 幕布控制功能说明

智能电动幕有4种控制方式：

- A. 手动控制(循环按键)
- B. 遥控控制
- C. 干触点控制
- D. RS485或RS232控制
- E. DC12V触发

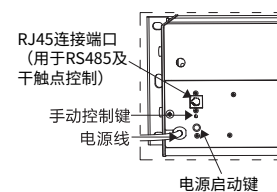

警告

**警告：为保护内部钢索结构，增加一个启动键！请完全撕除固定银幕的黄色胶纸再启动电源！否则会损坏内部钢索,产生安全隐患!**

## 手动控制：

手动控制按键在银幕外壳左端（靠近接口的的位置），此按键为循环式控制键。



## 遥控控制：

- 按上行键，幕布上升。
- 按停止键，幕布停止。
- 按下行键，幕布下降。
- 定位键：短按设置电子行程，长按5秒上行和下行键对调。

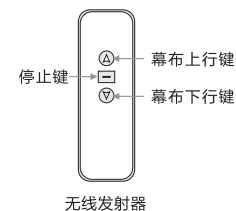

无线遥控对码/删码：（出厂前已完成配对）

## 对码：

- ①长按循环按键3秒，幕布点动一次，进入对码状态。
- ②10秒钟之内同时按遥控器上行键和停止键。
- ③幕布点动一次，对码完成。

## 删码：

- ①长按循环按键3秒，幕布点动一次，进入对码状态。
- ②10秒钟之内同时按遥控器上行键和停止键。
- ③幕布点动一次，删码完成。

## 升降行程电子定位：

根据使用需要，用户可通过遥控发射器设置银幕的上和下限位行程。用一根小圆铁或回型针，插入遥控发射器背部电子定位设置孔，按下电子定位设置键，键孔处发出光，再按下行键，待幕布下降到合适的位置后，再按下电子定位设置键，发光二极管熄灭，银幕停止下降，此位置就是设定银幕下限位置，如图：

